



## Smartline

- Режимы работы: охлаждение/обогрев/осушение/вентиляция
- Стабильная работа от -7 до +43 °С
- Пульт ДУ с подсветкой
- Антикоррозийное покрытие Golden Fin
- Каталитический фильтр
- Авторестарт
- Автоматическая разморозка
- Горячий старт
- Режим «Турбо»
- Таймер 24 часа
- Детектор утечки фреона
- Гарантия – 5 лет



Управление кондиционером по Wi-Fi\*



Автоматическое направление потока в 4 стороны



Увеличенные длины трасс



Функция I-Feel



Защита теплообменника



Гарантия 5 лет



Эффективное охлаждение EER (A)



Эффективный обогрев COP (A)



Низкий уровень шума

EACS-07HSM/N8\_V2 EACS-09HSM/N8\_V2 EACS-12HSM/N8\_V2 EACS-18HSM/N8\_V2 EACS-24HSM/N8\_V2

Характеристики	EACS-07HSM/N8_V2	EACS-09HSM/N8_V2	EACS-12HSM/N8_V2	EACS-18HSM/N8_V2	EACS-24HSM/N8_V2
Производительность (охлаждение/обогрев), BTU/h	8000/8000	9000/9500	12000/12500	18000/19000	24000/25000
Потребляемая мощность (охлаждение), Вт	730	821	1095	1643	2190
Потребляемая мощность (обогрев), Вт	650	771	1015	1542	2030
Напряжение питания, В/Гц	220-240 ~ 50	220-240 ~ 50	220-240 ~ 50	220-240 ~ 50	220-240 ~ 50
Класс энергоэффективности (EER/COP)	A/A	A/A	A/A	A/A	A/A
Расход воздуха (внутренний блок), м³/ч	470	530	560	822	1160
Уровень звукового давления (внутренний блок), дБ(A)	26	27	28	33	33,5
Размеры внутреннего блока (Ш×В×Г), мм	729×292×200	729×292×200	802×295×200	971×321×228	1082×337×234
Размеры внешнего блока (Ш×В×Г), мм	668×469×252	720×495×270	720×495×270	765×555×303	890×673×342
Размеры упаковки внутреннего блока (Ш×В×Г), мм	790×370×270	790×370×270	875×375×285	1045×405×305	1155×415×315
Размеры упаковки внешнего блока (Ш×В×Г), мм	765×525×270	828×540×298	828×540×298	887×610×337	995×740×398
Вес нетто/брутто внутреннего блока, кг	8,2/10,5	8,2/10,5	9,0/11,5	12,0/15,5	14,8/18,6
Вес нетто/брутто внешнего блока, кг	22,7/24,3	24,7/26,6	25,6/27,4	34,5/37	47,9/50,9
Диаметр труб (жидкость/газ), дюйм	1/4"/3/8"	1/4"/3/8"	1/4"/1/2"	1/4"/1/2"	3/8"/5/8"
Максимальная длина трассы/перепад высот, м	20/8	20/8	20/8	25/10	25/10
Диапазон рабочих температур (охлаждение/обогрев), °С	18 - 43/-7 - 24	18 - 43/-7 - 24	18 - 43/-7 - 24	18 - 43/-7 - 24	18 - 43/-7 - 24

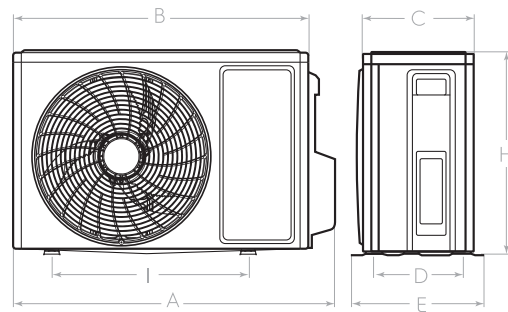
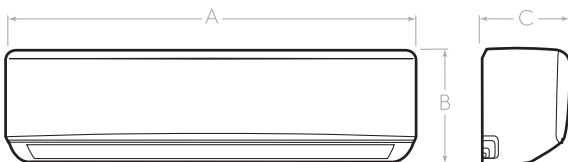

Модель (внутренний блок)	A, мм	B, мм	C, мм
EACS-07HSM/N8_V2/in	729	292	200
EACS-09HSM/N8_V2/in	729	292	200
EACS-12HSM/N8_V2/in	802	295	200
EACS-18HSM/N8_V2/in	971	321	228
EACS-24HSM/N8_V2/in	1082	337	234

Модель (внешний блок)	A, мм	B, мм	C, мм	D, мм	E, мм	H, мм	I, мм
EACS-07HSM/N8_V2/out	724	668	252	231	259	469	430
EACS-09HSM/N8_V2/out	790	720	270	255	280	495	450
EACS-12HSM/N8_V2/out	790	720	270	255	280	495	450
EACS-18HSM/N8_V2/out	838	765	303	286	314	555	452
EACS-24HSM/N8_V2/out	962	890	342	325	383	673	668